

KFORCE

MANUALE UTENTE



WE

Indice

1. Informazioni importanti	4
2. Introduzione e attrezzi richiesti	9
3. Accoppiamento	11
Alimentazione	11
Collegamento dei comandi	13
4. Componenti della trasmissione	16
Nomi dei componenti	16
Utilizzo dello strumento di cablaggio	17
Come cablare	18
Installazione della leva	19
Installazione della leva del freno	20
Regolazioni della corsa	21
Installazione del deragliatore anteriore	22
Installazione del deragliatore posteriore	24
Installazione della batteria	25
Installazione della catena	26
5. Come operare sul gruppo	30
Controllo della posizione del cambio	30
6. Utilizzo e regolazioni	32
Regolazione del deragliatore posteriore	32
Regolazione del deragliatore anteriore	34
Regolazione della vite limite	37
Regolazione della vite B-tension	38
7. Batteria	40
Nomi dei componenti	40
Diagnostica dei problemi	41
Come si fa a caricare	42
8. Diagnostica	47

Congratulazioni per l'acquisto del tuo prodotto Full Speed Ahead. Per favore leggi le istruzioni e seguile per un utilizzo corretto. Non seguire gli avvisi e le istruzioni potrebbe risultare dannoso per il prodotto non coperto sotto garanzia, danneggiando la tua bici o causando incidenti. La mancata osservanza delle avvertenze e delle istruzioni potrebbe causare danni al prodotto non coperti dalla garanzia, provocando guasti alla tua bicicletta o causando incidenti. Per una corretta installazione sono necessari strumenti specifici ed esperienza, ed è raccomandato che il prodotto sia installato da un meccanico qualificato. FSA non si assume alcuna responsabilità per danni o lesioni relativo a componenti installati in modo errato.

Informazioni importanti



Rischio di esplosione se la batteria è sostituita da un modello errato. Smaltire le batterie come indicato dalle istruzioni. Se il tuo dispositivo resiste alla scarica elettrostatica, può riavviare e disconnettere automaticamente la trasmissione wireless corrente. Quando ciò accade avrai bisogno di resettare automaticamente la trasmissione wireless. Utilizza il tuo dispositivo in una temperatura tra i -5°C e i 40°C. Esporre il dispositivo a temperature troppo rigide o troppo e levate può causare danni, malfunzionamenti o esplosioni.

Dichiarazione di conformità FCC

Questo dispositivo è conforme alla parte 15 delle norme FCC. Il funzionamento è soggetto alle seguenti due condizioni: (1) Questo dispositivo non può causare interferenze dannose e (2) questo dispositivo deve accettare qualsiasi interferenza ricevuta, incluse le interferenze che potrebbero causare un funzionamento indesiderato. Cambiamenti o modifiche non espressamente approvati dalla parte responsabile per la conformità potrebbero annullare l'autorizzazione dell'utente a utilizzare l'apparecchiatura.

Questo prodotto è stato testato e costruito per rispettare i limiti di un dispositivo digitale di Classe B, in conformità con la parte 15 delle norme FCC. Questi limiti sono impostati per fornire una protezione ragionevole contro interferenze dannose presenti in un'installazione residenziale. Questa apparecchiatura genera, utilizza e può irradiare energia in radiofrequenza e, se non installata e utilizzata secondo le istruzioni, può causare interferenze dannose alle comunicazioni radio.

Tuttavia, non vi è alcuna garanzia che non si verifichino interferenze in una particolare installazione. Se questa apparecchiatura causa interferenze dannose alla ricezione radio o televisiva, che possono essere determinate spegnendo e riaccendendo l'apparecchio, consigliamo all'utente di correggere l'interferenza adottando una o più delle seguenti misure:

- Orientare nuovamente l'antenna ricettiva.
- Incrementare la distanza tra l'apparecchiatura e il ricevitore.
- Connettere l'apparecchio dentro la presa su un circuito differente da quello con cui il ricevitore è collegato.
- Consultare il rivenditore o un tecnico radio/TV con esperienza per un aiuto.

Informazioni sull'espositore FCC RF

Questo dispositivo è progettato e costruito per non superare i limiti di emissione per l'esposizione all'energia a radiofrequenza (RF) impostata dalla Commissione federale delle comunicazioni per un ambiente non controllato.

Dichiarazione di conformità ISED

Questo dispositivo è conforme agli RSS esenti da licenza di Industry Canada. L'operazione è soggetta alle due seguenti condizioni: (1) Questo dispositivo non può causare interferenze; e (2) Questo dispositivo deve accettare qualsiasi interferenza, incluse le interferenze che possono causare operazioni indesiderate al dispositivo.

Le présent appareil est conforme aux CNR d'Industrie Canada applicables aux appareils radio exempts de licence.

L'exploitation est autorisée aux deux conditions suivantes:

- (1) l'appareil ne doit pas produire de brouillage, et
- (2) l'utilisateur de l'appareil doit accepter tout brouillage radioélectrique subi, même si le brouillage est susceptible d'en compromettre le fonctionnement."

CAN ICES-3(B)/NMB-3(B)

ISED RF Exposure Information

This equipment complies with Innovation, Science and Economic Development Canada RSS-102 RF exposure limits set forth for an uncontrolled environment.

ISED Informations sur l'exposition RF

Cet équipement est conforme aux limites d'exposition RF RSS-102 d'Innovation, Sciences et Développement économique Canada établies pour un environnement non contrôlé.

Dichiarazione di conformità CE

Potenza massima in radiofrequenza trasmessa nelle bande di frequenza:

Modello: FD-ED-8400

Bluetooth LE, 2402MHz~2480MHz: -5.8 dBm (e.i.r.p.)

ANT+, 2402MHz~2480MHz: -4.8 dBm (e.i.r.p.)

Modello: SF-ED-8400

Bluetooth LE, 2402MHz~2480MHz: -4.1 dBm (e.i.r.p.)

ANT+, 2402MHz~2480MHz: -5.5 dBm (e.i.r.p.)

CE RF Exposure Information

This device meets the EU requirements and the International Commission on Non-Ionizing Radiation Protection (ICNIRP) on the limitation of exposure of the general public to electromagnetic fields by way of health protection.



Rifiuti di apparecchiature elettroniche (WEEE)

Questo simbolo significa che, in accordo con le leggi e le regolamentazioni locali, il tuo prodotto e/o la sua batteria devono essere smaltiti separatamente dai rifiuti domestici.

Quando questo prodotto non è più funzionale, portalo in un punto di smaltimento designato dalle autorità locali. Un corretto riciclaggio del prodotto proteggerà la salute umana e l'ambiente.

Con la presente, [Tien Hsin industries Co., LTD] dichiara che il tipo di apparecchiatura radio [FD-ED-8400 and SF-ED-8400] è conforme alla Direttiva 2014/53/EU.

Il testo completo sulla dichiarazione di conformità EU è disponibile al seguente indirizzo: www.address.com/DoC.pdf

NCC 警語

本電池如果更換不正確會有爆炸的危險，請依製造商說明書處理用過之電池

廢電池請回收

經型式認證合格之低功率射頻電機，非經許可，公司、商號或使用者均不得擅自變更頻率、加大功率或變更原設計之特性及功能。低功率射頻電機之使用不得影響飛航安全及干擾合法通信；經發現有干擾現象時，應立即停用，並改善至無干擾時方得繼續使用。

前項合法通信，指依電信法規定作業之無線電通信。低功率射頻電機須忍受合法通信或工業、科學及醫療用電波輻射性電機設備之干擾。

Avvertenze sulla batteria

Batteria

1. Assicurarsi di utilizzare solamente un caricatore FSA e segui le istruzioni per il caricamento.
2. Non schiacciare o forare la batteria
3. Se il pacco contenente la batteria viene conservato per un lungo periodo di tempo, lo stoccaggio della batteria dev'essere compreso tra i 7.8V e i 8.0V.
4. Caricamento

Corrente di caricamento

La corrente di carica dev'essere inferiore alla massima corrente di carica indicate nelle Specifiche del Prodotto. Caricare con un livello di corrente più alto del raccomandato può causare danni alla batteria o dispersione di calore o perdite.

Temperatura di caricamento

La batteria dev'essere ricaricata tra i 0°C e i 45°C.

Divieto di ricarica di riserva

La ricarica di riserva è proibita. La confezione della batteria dev'essere connesso correttamente. Controllare la polarità prima del cablaggio. Nel caso in cui la confezione della batteria è connesso in maniera errata, la batteria non può essere ricaricata. Allo stesso modo il caricamento di riserva può causare danni alla confezione della batteria e di conseguenza limitare le performance di essa e provocare dispersione di calore o perdite.

5. Scaricamento

Corrente di scaricamento

La batteria dev'essere scaricata ad un livello inferiore rispetto alla massima corrente di scarica indicata nelle Specifiche del Prodotto. Un'elevata corrente di scarica può ridurre sensibilmente la capacità di scarica o causare surriscaldamenti.

Temperatura di scaricamento

La batteria dev'essere scaricata tra i -20°C e i 60°C

Sovra-scaricamento

Se la batteria non è utilizzata per diverso tempo, si dovrebbe notare che la confezione della batteria si trova in uno stato di sovra-scaricamento. Per prevenire ciò, occorre ricaricare periodicamente la batteria per mantenerla tra i 7.8V e gli 8.0V. Il sovra-scaricamento può influire negativamente sulle prestazioni della batteria.

6. Conservazione

La confezione della batteria dev'essere conservata tra i -10°C e i 45°C.

7. Conservazione per lungo tempo

Se la confezione della batteria viene conservata per lungo tempo, il suo stoccaggio dev'essere compreso tra i 7.8V e gli 8.0V.

Istruzioni per una conservazione "a lungo termine"

- a. Una conservazione "a lungo termine" può accelerare l'auto-scaricamento e causare la disattivazione delle batterie. Per ridurre la disattivazione, conserva la confezione in una temperatura tra i -10°C e i 45°C.
- b. Quando caricate per la prima volta dopo diverso tempo di conservazione, la disattivazione della confezione può portare a una diminuzione delle capacità. Per riportare la confezione alle performance originali, ripetere diverse volte l'operazione di caricamento e scaricamento.
- c. Quando conservate la confezione per più di 6 mesi, caricate almeno una volta ogni 6 mesi per prevenire il deterioramento delle prestazioni dovuto all'auto scaricamento.

8. Altro

Non far cadere, colpire o piegare la struttura della batteria.

L'elettrolito della batteria è dannoso

La batteria non dovrebbe avere alcun liquido elettrolito visibilmente scorrevole. Nel caso in cui l'elettrolito entra in contatto con la pelle o gli occhi, lavarlo via immediatamente con acqua fresca e consultare un medico.

Non gettare le batterie nel fuoco

Non incenerire o gettare sul fuoco le batterie. Potrebbe essere causa di esplosioni.

Non gettare le batterie all'interno di un liquido come l'acqua

Le batterie non devono mai entrare in contatto con liquidi di alcun tipo.

Rimpiazzo della batteria

Il rimpiazzo della batteria dev'essere svolto solo dal fornitore della batteria o del dispositivo. Mai dall'utente.

Non utilizzare batterie danneggiate

Le batterie potrebbero subire dei danni durante la spedizione. Se si scopre qualcosa di anomalo nella batteria – danni all'involucro di plastica che avvolge la batteria, deformazione della confezione, odore di elettrolito, dispersione di elettrolito o altre situazioni anomale, le batterie non devono essere utilizzate.

Le batterie che odorano di elettrolito o che presentano dispersioni devono essere tenute lontano dal fuoco per evitare dispersioni.

Informazioni importanti



Introduzione e attrezzi richiesti



Introduzione

Congratulazioni per l'acquisto del tuo prodotto Full Speed Ahead. Per favore leggi le istruzioni e seguile per un utilizzo corretto. Non seguire gli avvisi e le istruzioni potrebbe risultare dannoso per il prodotto non coperto sotto garanzia, danneggiando la tua bici o causando incidenti. La mancata osservanza delle avvertenze e delle istruzioni potrebbe causare danni al prodotto non coperti dalla garanzia, provocando guasti alla tua bicicletta o causando incidenti.

Per una corretta installazione sono necessari strumenti specifici ed esperienza, ed è raccomandato che il prodotto sia installato da un meccanico qualificato. FSA non si assume alcuna responsabilità per danni o lesioni relativo a componenti installati in modo errato.

Strumenti e attrezzature richieste

CAUTION

FSA raccomanda l'installazione del Gruppo WE da parte di un meccanico qualificato.

Per una corretta installazione del gruppo WE di FSA sono necessari i seguenti strumenti e attrezzi:



Chiave inglese esagonale da 1.5mm



Chiave inglese esagonale da 2mm



Chiave inglese esagonale da 5mm



Chiave Torque (2-14 Nm di range)



Cacciavite Phillips (PH2J)



Cacciavite a taglio piccolo



Guida cavo di FSA



Grasso



Rivetto per catena
(compatibile con 11V)

Accoppiamento



Accoppiamento

Accensione

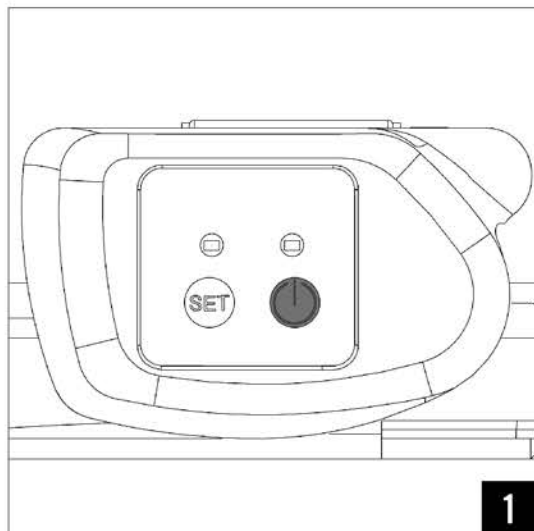

Premi per qualche secondo il pulsante di accensione.

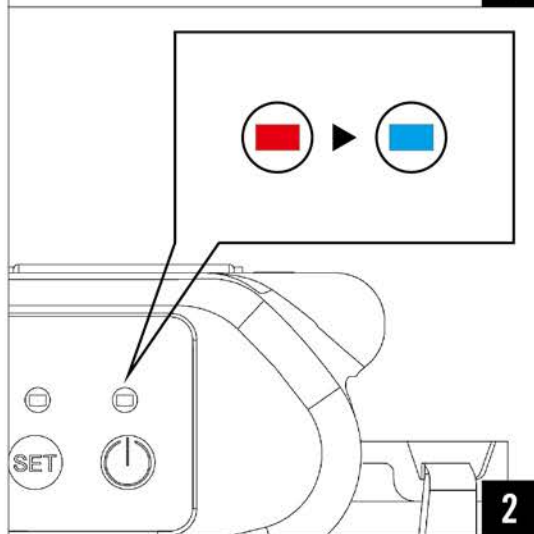

Le luci LED lampeggiano in rosso e poi in blu.
Quando le luci LED diventano blu, WE è acceso.

CONSIGLI

Rilascia il bottone d'accensione. Premi una volta ciascun pulsante Shift per attivarli.

Accoppiamento

Spegnimento

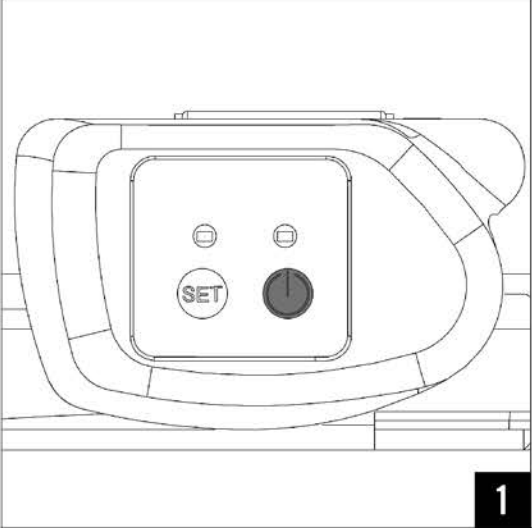
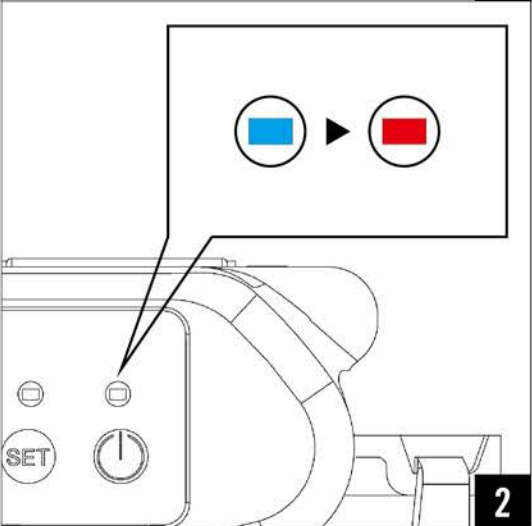
 <p>1</p>	<p>Premi per qualche secondo il pulsante di accensione.</p>	
 <p>2</p>	<p>Le luci LED lampeggiano in rosso e poi in blu. Quando le luci LED diventano rosse, WE è spento.</p>	

CONSIGLI

Il gruppo WE entra anche in modalità Stand-by e si spegnerà automaticamente dopo un periodo di inattività. Questi intervalli sono personalizzabili nel software WE Dashboard.

Collegamento delle leve

 <p>1</p>	<p>Ruotare in avanti il cappuccio del cambio per esporre il coperchio del trasmettitore.</p>	
 <p>2</p>	<p>Usa la chiave esagonale da 2mm per premere il pulsante di accoppiamento attraverso la porta sul lato inferiore del cambio. Allo stesso tempo, premere uno dei pulsanti Shifter.</p>	
 <p>3</p>	<p>La spia LED di abbinamento diventa di colore rosso permanente.</p>	

CONSIGLI

Se si è premuto la leva del cambio troppo vicino rispetto al pulsante di accoppiamento, non entrerà in modalità di abbinamento. Sono necessari almeno 30 secondi finché sia possibile accedere alla modalità di accoppiamento.

Continua alla pagina seguente 

Collegamento delle leve

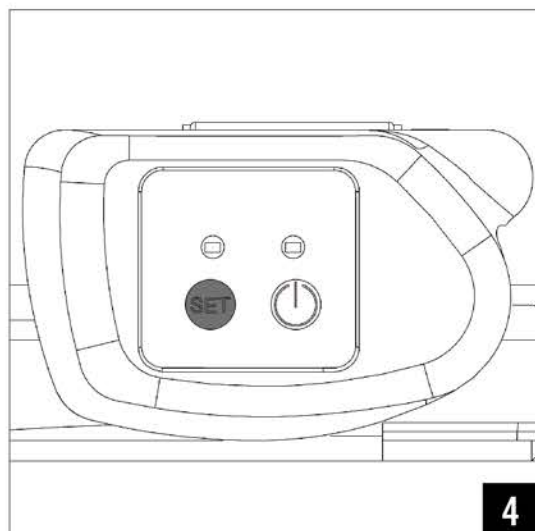

Dopo l'accensione, premere per qualche secondo il pulsante di impostazione fino a quando entrambe le luci LED lampeggiano di verde.

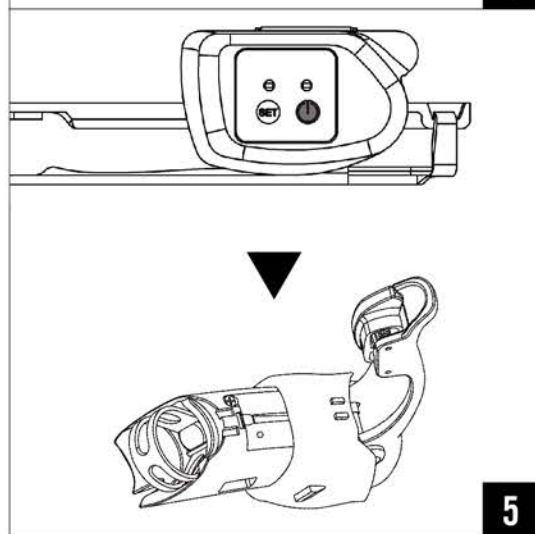

Tieni premuto il pulsante di accensione finché il LED diventa di colore blu fisso (circa 6 secondi).
Una volta che la luce blu si spegne sul deragliatore anteriore e la spia di accoppiamento sullo shifter lampeggia e si spegne, la modalità di accoppiamento è completa.

CONSIGLI

Ripeti il medesimo processo anche per l'altra leva.

Componenti della trasmissione



Nomi dei componenti

FSA K-Force WE è un gruppo elettronico ibrido. È definito ibrido perché non è completamente wireless.

In effetti, non ci sono cavi tra le leve del cambio e i deragliatori, mentre la comunicazione tra i due deragliatori è ancora tramite cavi. Le diverse parti della trasmissione saranno spiegate in questa sezione.

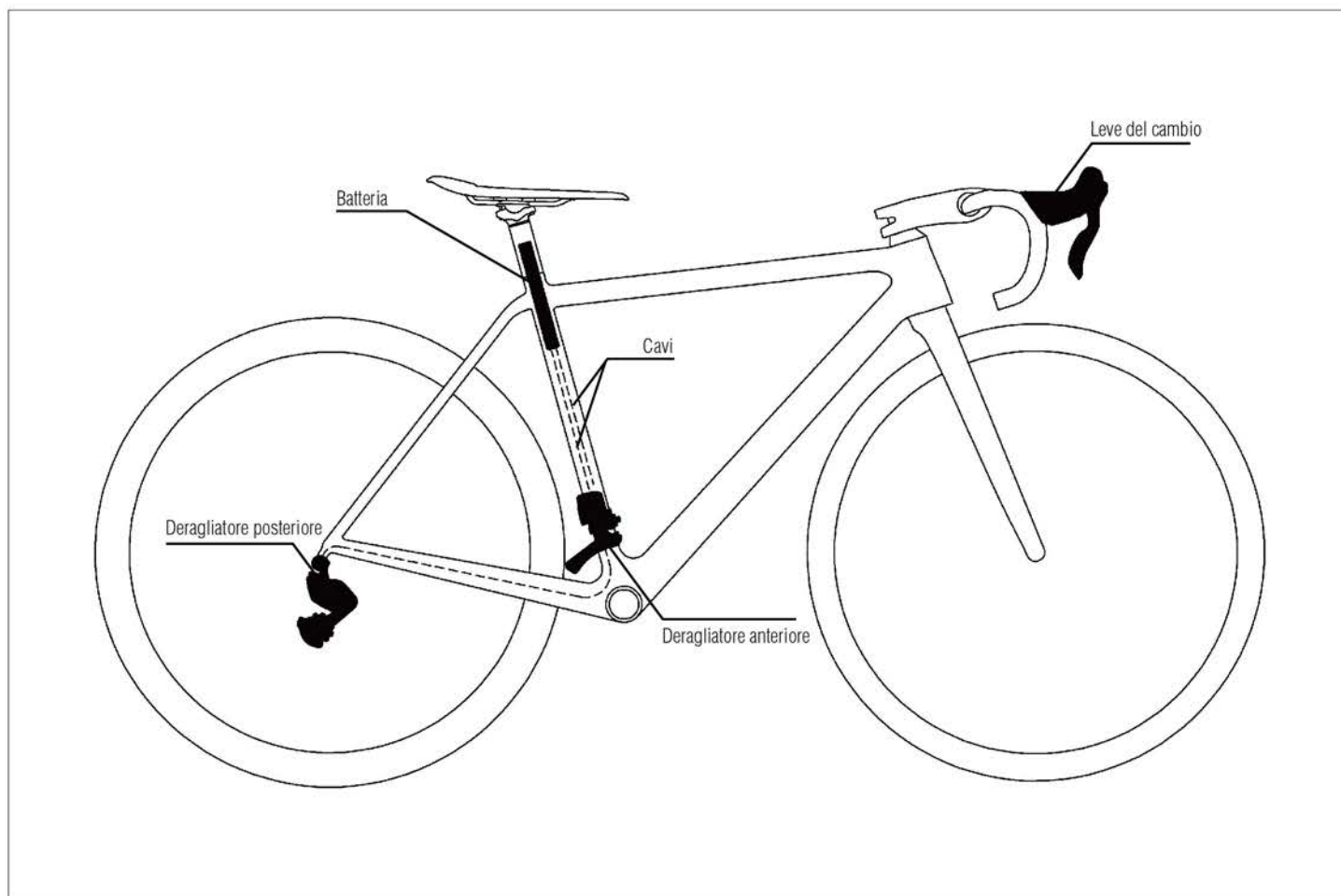

Leve del cambio:

Le leve del cambio comunicano in modalità wireless con i deragliatori.

Hanno le loro batterie a bottone (CR2032), situate all'interno dell'alloggiamento.

Batteria:

La batteria principale è posizionata all'interno del reggisella e fornisce la carica ai 2 deragliatori attraverso 2 cavi.

Deragliatore anteriore:

Differenziale massimo del dente fino a 16T, compatibile con guarnitura K-Force WE.



Deragliatore posteriore:

Pignone massimo fino a 32T, compatibile con cassetta K-Force WE

Cavi:

Due cavi interni, uno più lungo e l'altro più corto, che connettono il deragliatore anteriore e posteriore alla batteria.

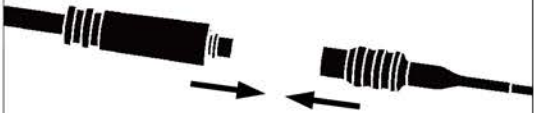

Utilizzo dello strumento di cablaggio

 <p>1</p>	<p>Collegare lo strumento di guida del cablaggio ai cavi.</p>	<p>FSA Cable tool</p>
 <p>2</p>	<p>Dopo che i cavi sono connessi, iniziare ad instradarli.</p>	<p>FSA Cable tool</p>

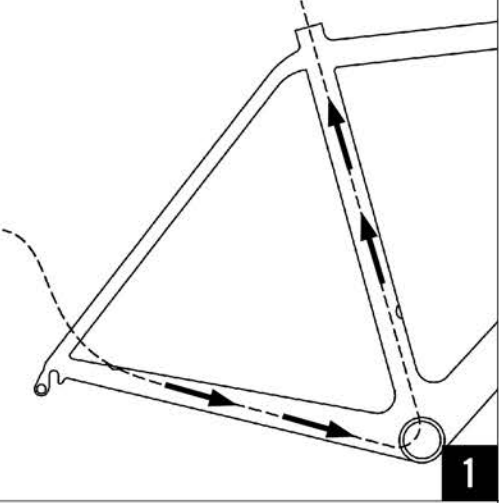
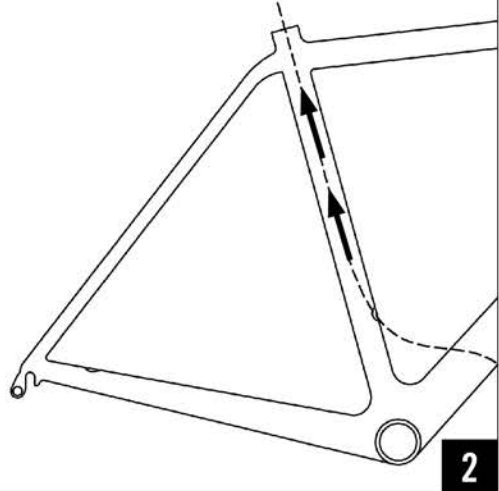
Come cablare

	<p>Utilizzando il filo guida di FSA, inserire il cavo del deragliatore posteriore nel fodero orizzontale e da lì spingerlo verso il tubo verticale.</p>	<p>FSA Cable tool</p>
	<p>Utilizzando il filo guida di FSA, instradare il cavo dal lato inferiore del deragliatore anteriore e poi sollevarlo verso la parte superiore del tubo verticale.</p>	<p>FSA Cable tool</p>

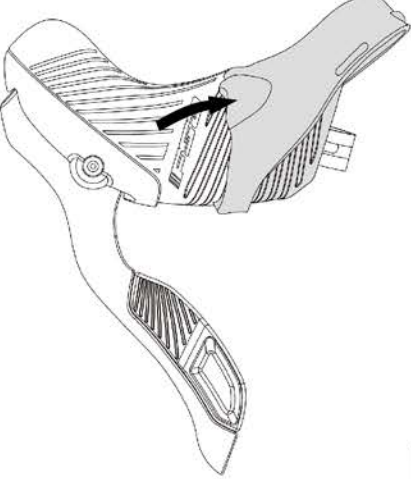
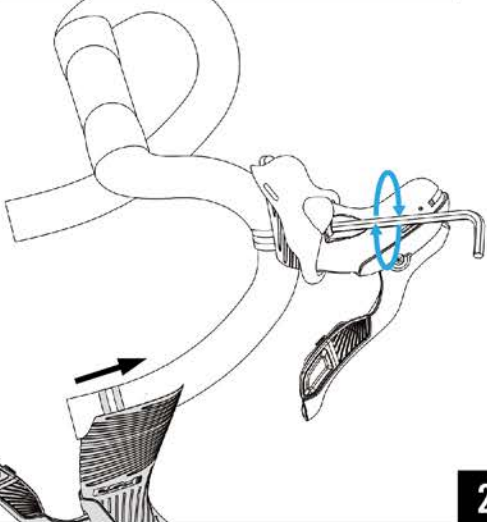
Installazione della leva

 <p>1</p>	<p>Ruotare in avanti il cappuccio del cambio per esporre il bullone del morsetto del cambio. Installare la leva del cambio sul manubrio. Posizionare la leva del cambio in base a seconda della tua preferenza.</p>	
 <p>2</p>	<p>Stringere il bullone con una chiave esagonale da 5 mm a 6-8 Nm.</p>	 <p>5 mm</p>  <p>TORQUE 6-8nm</p>

Installazione del cavo del freno

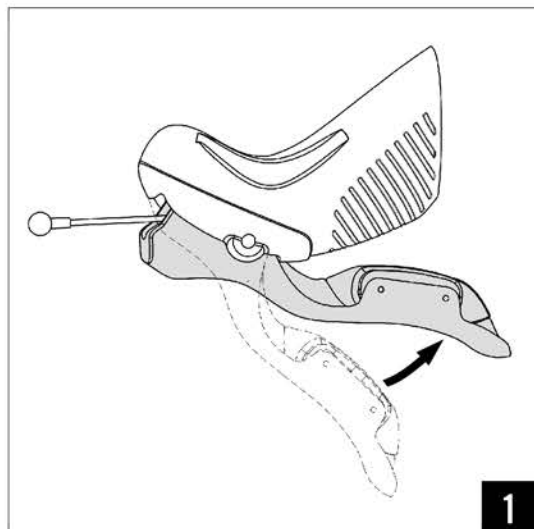

Premere la leva del freno per esporre il foro di instradamento del cavo.

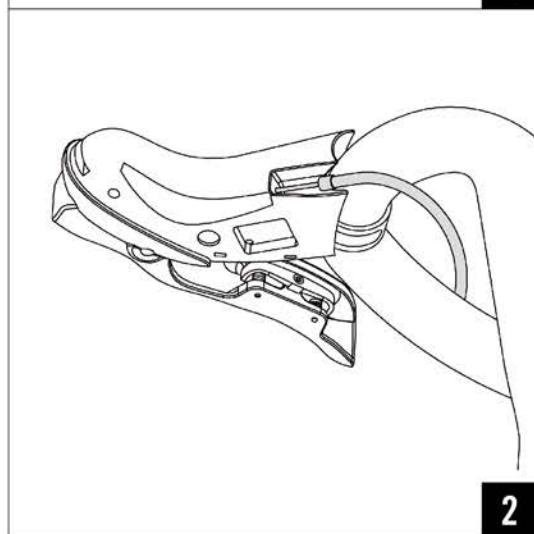

Instradare il cavo del freno nella scatola del cambio del cavo del freno.

Regolazioni della corsa

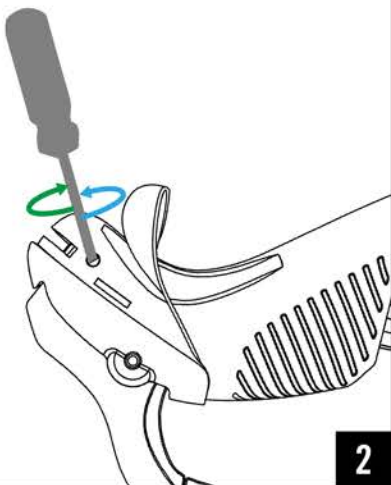
 <p>1</p>	<p>Esporre la vite di regolazione della corsa.</p>	
 <p>2</p>	<p>Regolare la distanza stringendo o allentando la vite con una chiave esagonale da 2mm.</p>	
 <p>3</p>	<p>Aumentare la corsa girando la chiave in senso anti-orario. Diminuire la corsa girando la chiave in senso orario.</p>	



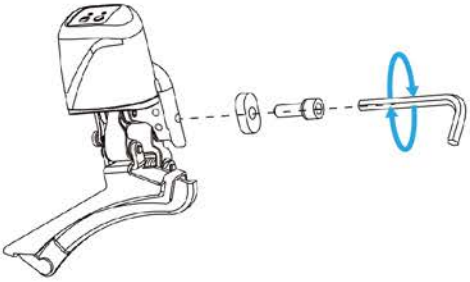
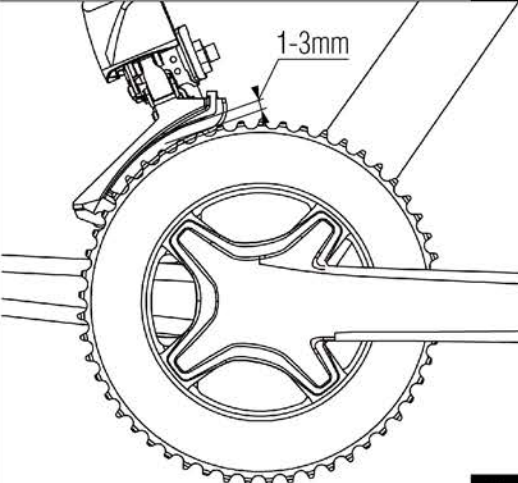

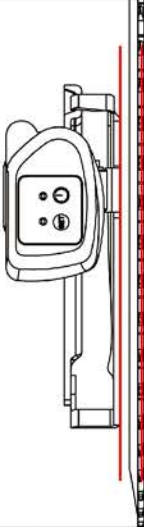
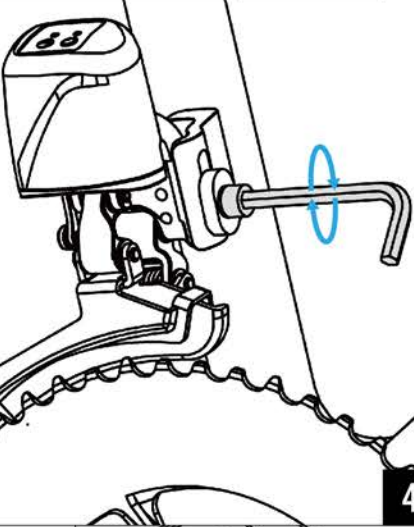
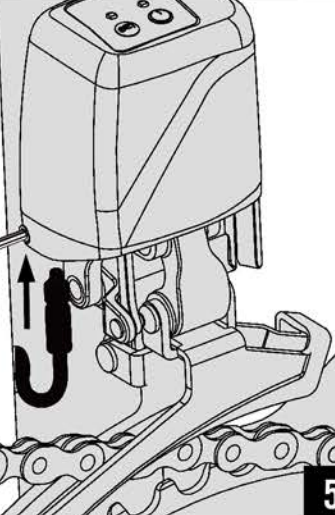

Installazione del deragliatore anteriore

 <p>1</p>	<p>Monta il deragliatore anteriore sul telaio come come mostrato.</p>	<p>5 mm</p>
 <p>1-3mm</p> <p>2</p>	<p>Regola lo spazio tra la corona principale e la piastra esterna della parte anteriore del deragliatore da 1 a 3mm.</p>	

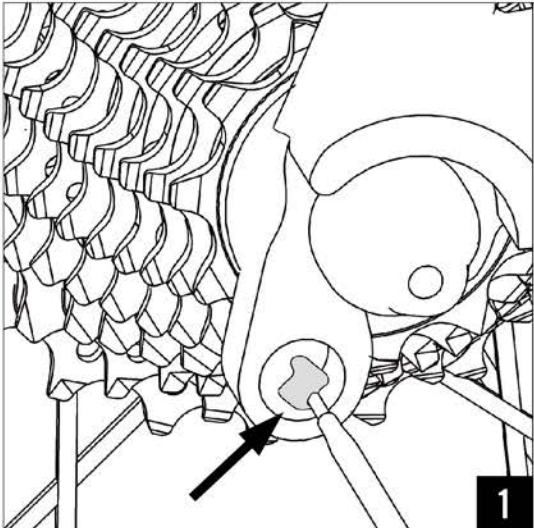
Installazione del deragliatore anteriore

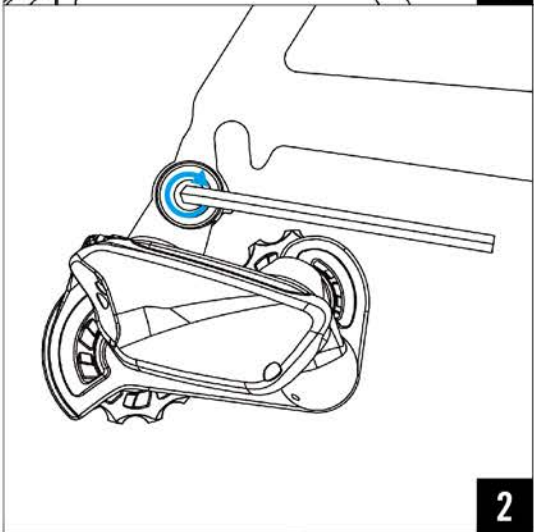
 <p>3</p>	<p>Dopo la regolazione dello spazio, assicurarsi che la piastra esterna sia parallela alla corona maggiore.</p>	
 <p>4</p>	<p>Dopo il corretto posizionamento, serrare il bullone di montaggio sulla misura raccomandata di 5-7Nm con una chiave esagonale da 5mm.</p>	<p>5 mm</p> <p>TORQUE 5-7nm</p>
 <p>5</p>	<p>Installare il cavo del deragliatore anteriore nella porta sul retro del deragliatore anteriore. Assicurati che ci sia un "clic" evidente che conferma il corretto inserimento del filo.</p> <p>Stringere la presa del filo a 3-5 Nm con una chiave esagonale da 1,5 mm.</p>	<p>1.5 mm</p> <p>TORQUE 3-5nm</p>

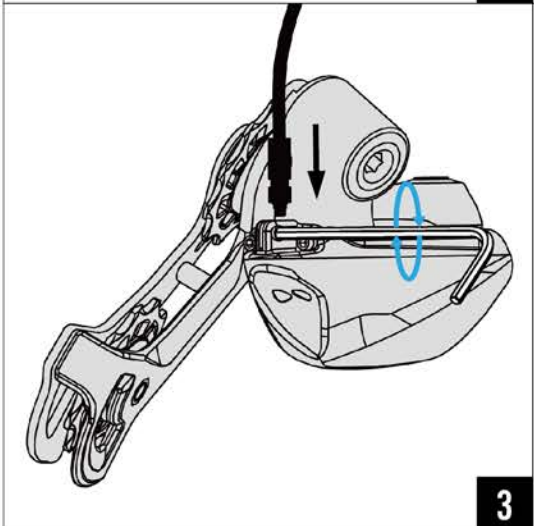

Installazione del deragliatore posteriore

 <p>1</p>	<p>Applicare una piccola quantità di grasso sui fili del gancio del deragliatore.</p>	
 <p>2</p>	<p>Avvitare il deragliatore sul gancio usando una chiave esagonale da 5 mm. Stringere il deragliatore a 5-7 Nm.</p>	 <p>TORQUE 5-7nm</p>
 <p>3</p>	<p>Installare il cavo del deragliatore posteriore nella porta dietro il B-knuckle del deragliatore posteriore. Assicurati che ci sia un "clic" evidente per confermare il corretto inserimento del filo. Stringere la presa del filo a 3-5 Nm con una chiave esagonale da 1,5 mm.</p>	 <p>TORQUE 3-5nm</p>

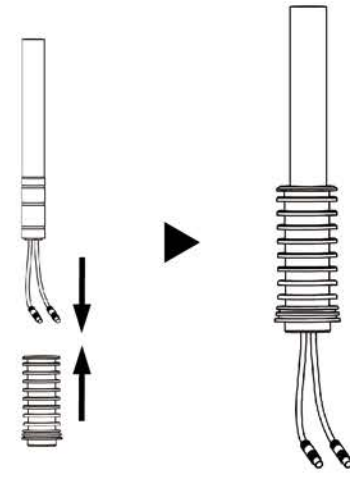
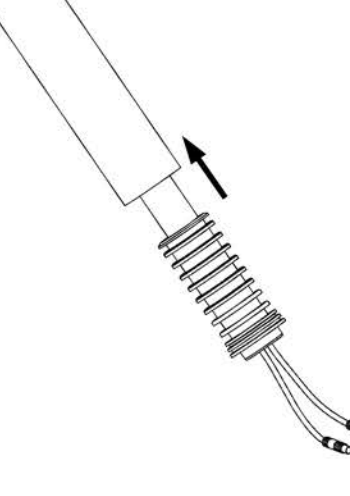
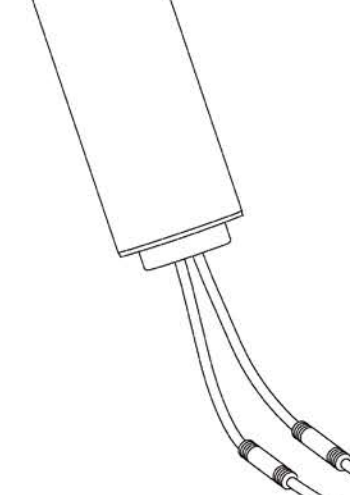
Installazione della batteria

	<p>Inserire la batteria nel suo adattatore.</p>	
	<p>Una volta inserita completamente la batteria e l'adattatore nel reggisella assicurati che sia tutto sicuro.</p>	
	<p>Collegare i fili del deragliatore ai cavi del terminale della batteria.</p> <p>Entrambi i lead possono funzionare per entrambi i fili.</p>	

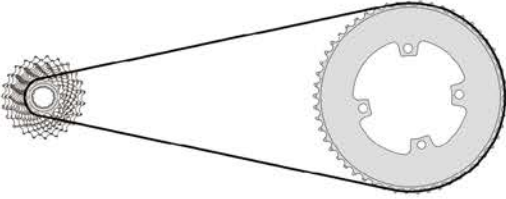
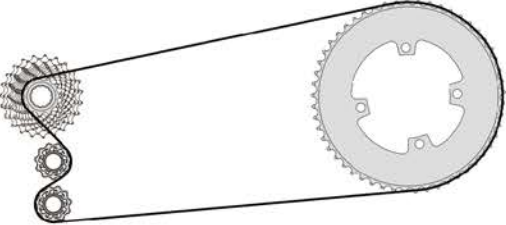
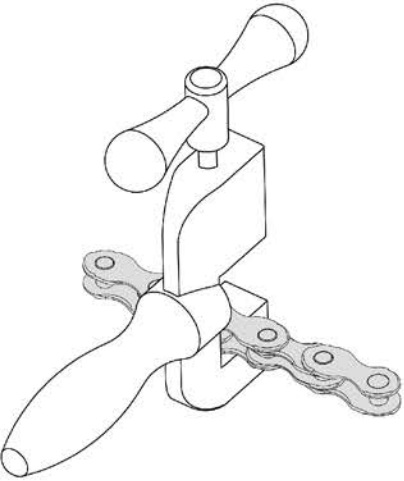
Installazione della catena

 <p data-bbox="555 674 603 728">1</p>	<p data-bbox="635 230 1270 342">Installa la catena sulla corona maggiore e sul pignone più piccolo. Instradalo attraverso la gabbia del deragliatore posteriore.</p>	
 <p data-bbox="555 1205 603 1256">2</p>	<p data-bbox="635 754 1321 866">In questa posizione, unisci le due estremità della catena finché la gabbia del deragliatore è verticale. Questa è la corretta lunghezza della catena.</p>	
 <p data-bbox="555 1731 603 1785">3</p>	<p data-bbox="635 1283 1281 1355">Usa lo smaglicatena per tagliare la catena nella lunghezza corretta.</p>	

Installazione della catena

Chiusura della catena

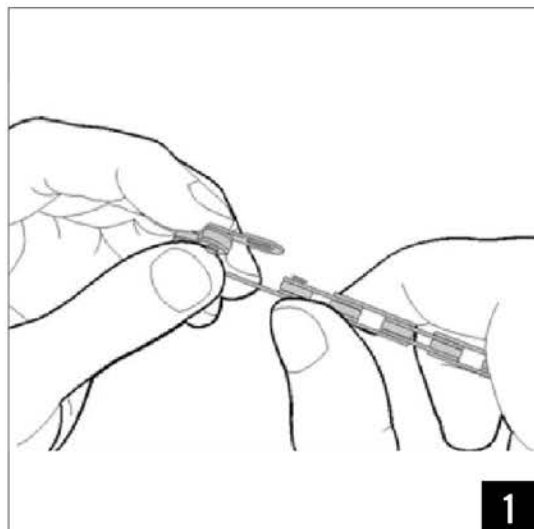

Inserire le piastre della falsamaglia sui lati opposti di ciascuna estremità della catena.

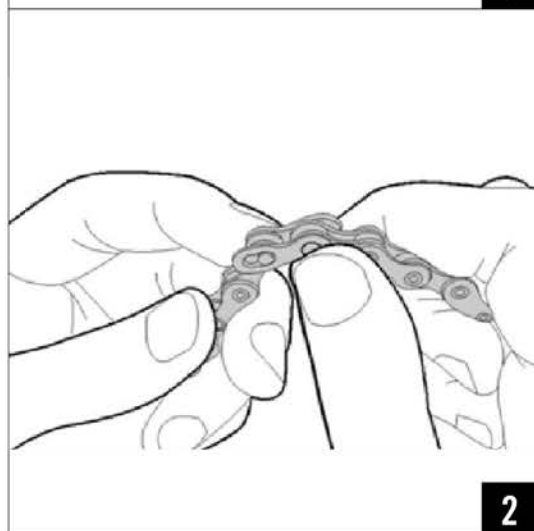

Inserire e agganciare i perni della falsamaglia nella piastra opposta.

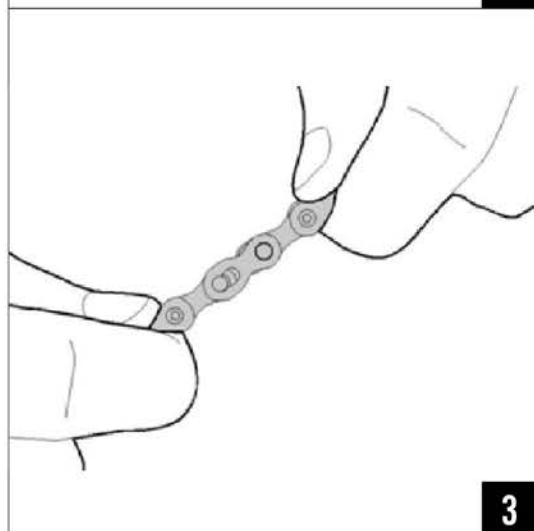

Per agganciare la falsamaglia in posizione di blocco, ruotare la pedivella finché la falsamaglia è sopra il fodero.

CONSIGLI

Tenere il freno posteriore e spingere con decisione la pedivella in avanti.
Assicurati che la falsamaglia scatti nella posizione di blocco prima dell'utilizzo.

Installazione della catena

Sblocco della catena

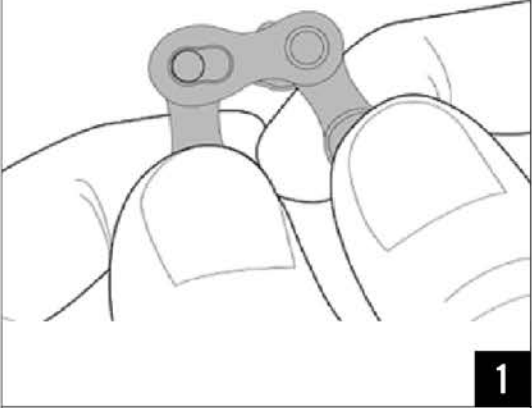
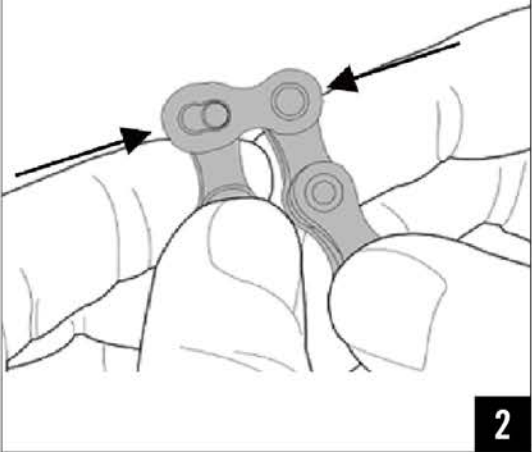
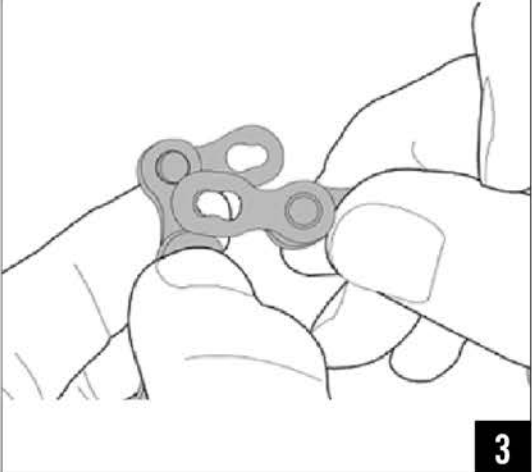
 <p>1</p>	<p>Per scollegare la falsamaglia, isolare il collegamento.</p>	
 <p>2</p>	<p>Stringere saldamente le boccole di collegamento in modo che i perni e le piastre si disaccoppiano.</p>	
 <p>3</p>	<p>Separa le piastre.</p>	

CONSIGLI

La falsamaglia non può essere riutilizzata se rimossa. Utilizza una nuova falsamaglia per riassemblare.

Come operare sul gruppo

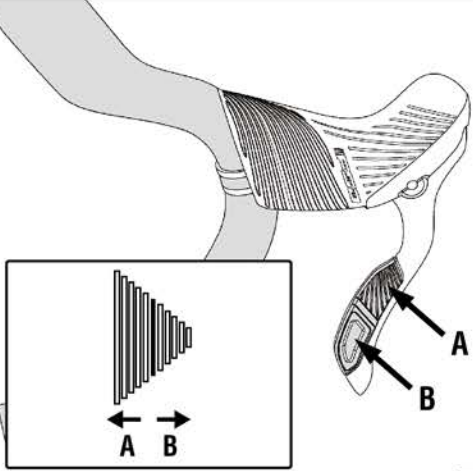
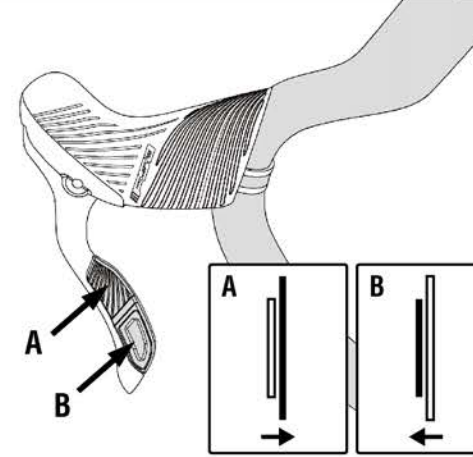

Controllo della posizione del cambio

 <p data-bbox="550 672 603 728">1</p>	<p data-bbox="635 230 1300 342">Il cambio destro controlla il movimento dei pignoni. Premere il bottone A per spostare verso i pignoni superiori, il bottone B per spostare verso i pignoni più piccoli.</p>	
 <p data-bbox="550 1187 603 1254">2</p>	<p data-bbox="635 759 1292 907">Il cambio sinistro controlla il movimento del deragliatore anteriore sulle corone anteriori. Il bottone A sposta sulla corona più grande, il bottone B sposta sulla corona più piccola.</p>	

Utilizzo e regolazioni

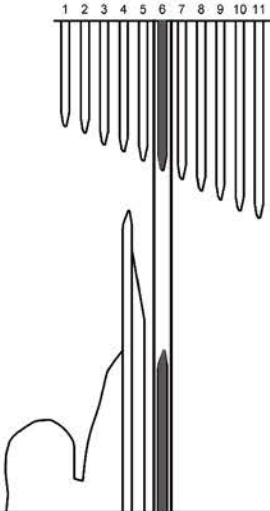
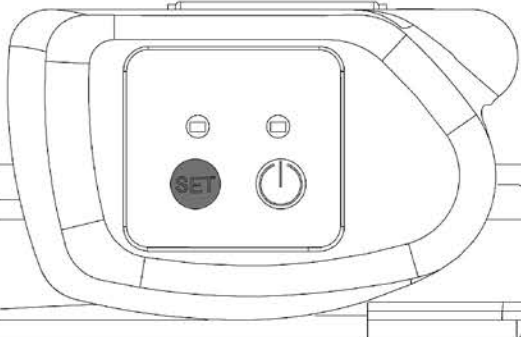
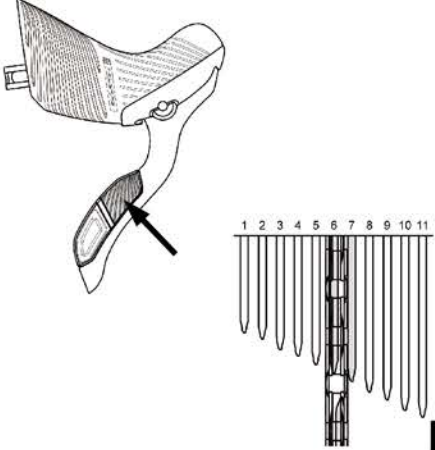

Regolazione del deragliatore posteriore

 <p>1</p>	<p>Spostare la catena sulla corona più piccola. Spostare il deragliatore posterior verso il centro (sesto pignone).</p>	
 <p>2</p>	<p>Entrare in modalità di settaggio tenendo premuto il bottone SET per 2 secondi. Entrambi i LED lampeggeranno di verde.</p>	
 <p>3</p>	<p>Ruotate la pedivella e spostate leggermente il deragliatore posteriore in su finché la catena inizia a sfregare sul pignone successivo.</p>	

Regolazione del deragliatore posteriore

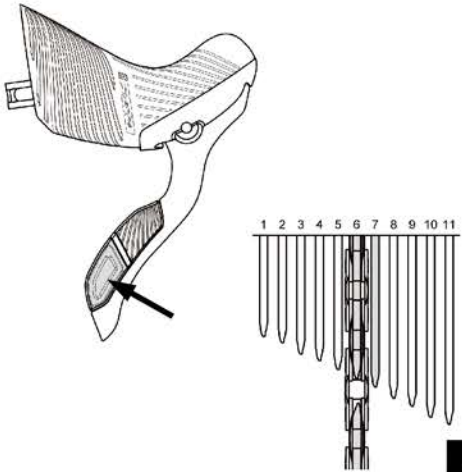
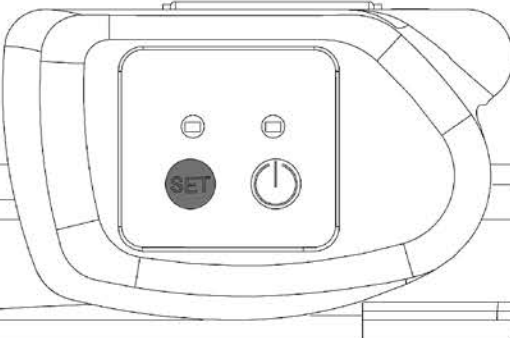
	<p>Sposta indietro con 3 micro-spostamenti il deragliatore posteriore fai un controllo all'allineamento. La puleggia superiore sul deragliatore posteriore dovrebbe essere in linea con il centro del pignone.</p>	
	<p>Tieni premuto il bottone SET per 2 secondi per uscire dalla modalità. La luce verde smetterà di lampeggiare e il deragliatore posteriore sarà salvato sulla posizione zero.</p>	

Regolazione del deragliatore anteriore

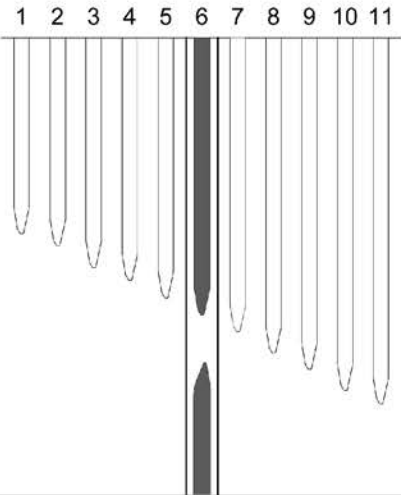
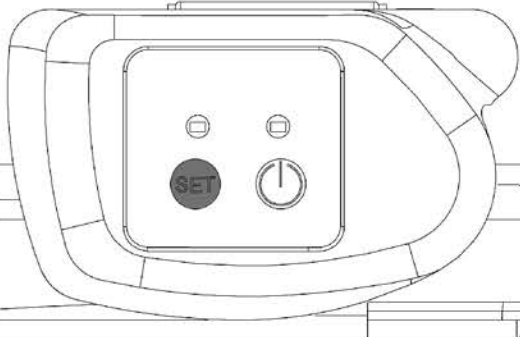
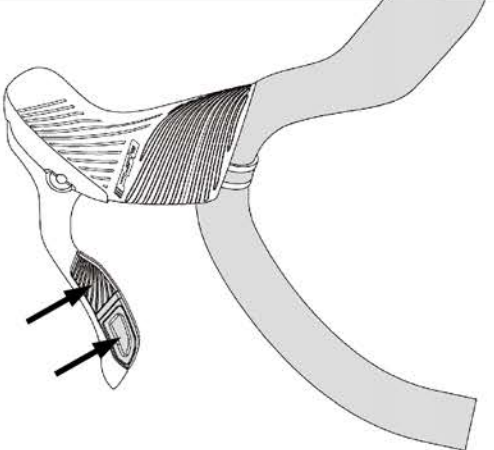
 <p>1</p>	<p>Spostare il deragliatore posteriore sul centro (sesto pignone).</p>	
 <p>2</p>	<p>Entrare in modalità di settaggio tenendo premuto il pulsante SET per 2 secondi. Entrambi i Led lampeggeranno di verde.</p>	
 <p>3</p>	<p>Premi il bottone del cambio anteriore per entrare nella modalità di regolazione del deragliatore anteriore.</p>	



CONSIGLI

1. Entrare in modalità di regolazione del deragliatore anteriore
(Di default è il sinistro ma puoi cambiarlo all'interno del software WE Dashboard).

2. Ruotare la pedivella premendo il pulsante del deragliatore anteriore.
Il deragliatore anteriore si sposterà quando il bottone è premuto, ma assicurati che la catena può cambiare sulle corone se necessario.

Continua alla pagina seguente 

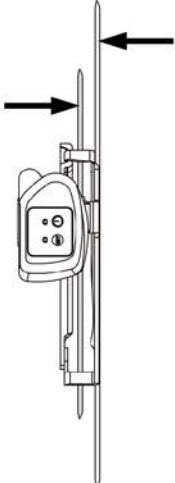

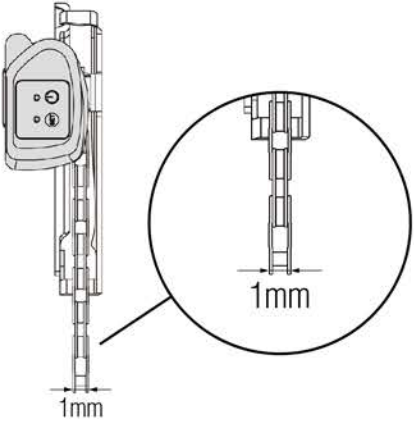

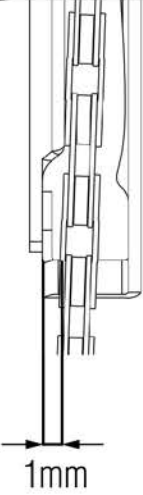
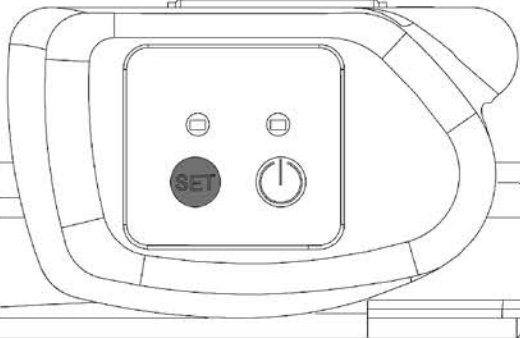

Regolazione del deragliatore anteriore

 <p>4</p>	<p>Il deragliatore anteriore si inserirà sul rapporto selezione.</p>	
 <p>5</p>	<p>Fai dei micro-aggiustamenti della posizione del deragliatore anteriore utilizzando il cambio posteriore. Cambia la posizione della catena utilizzando il cambio anteriore.</p>	
 <p>6</p>	<p>Regolazione della corona maggiore: utilizzando il cambio posteriore, regola la posizione della gabbia del deragliatore.</p> <p>Assicurati 1 mm di differenza (non di più) tra la parte esterna della gabbia del deragliatore e la catena.</p>	

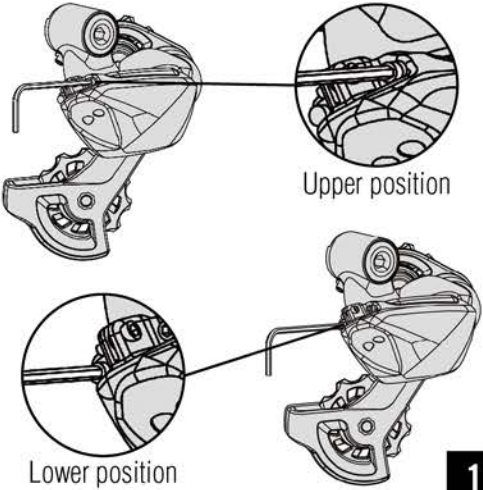
Regolazione del deragliatore anteriore

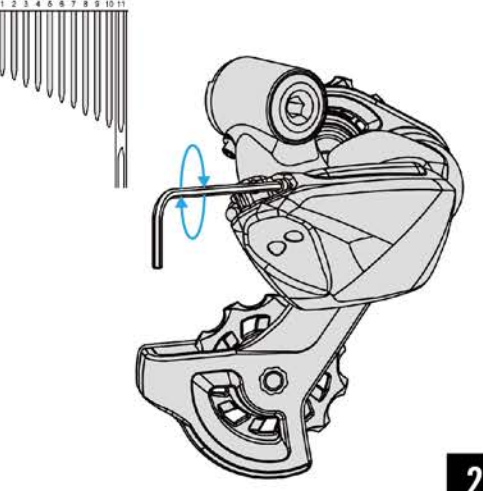
 <p>1mm</p> <p>7</p>	<p>Piccola regolazione della catena: utilizzando il cambio posteriore, regola la posizione della gabbia del deragliatore. Assicurati circa 1 mm (non di più) di spazio tra la parte interna della gabbia del deragliatore e la catena.</p>	
 <p>8</p>	<p>Quando sia la posizione interna che quella esterna sono regolate, esci dalla modalità SET --- tieni premuto il pulsante SET per 2 secondi. La luce verde smetterà di lampeggiare e il deragliatore anteriore sarà salvato sulla posizione zero.</p>	

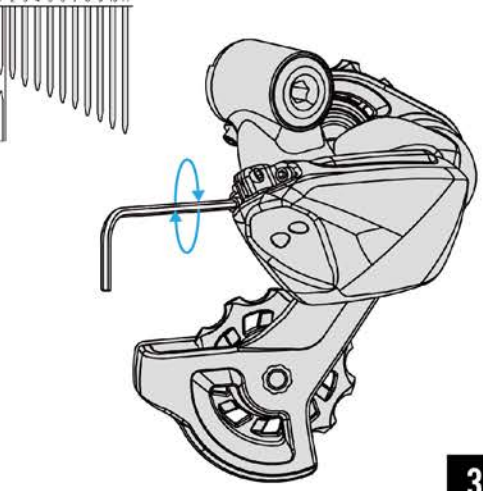
Regolazione della vite di fine corsa

 <p>Upper position</p> <p>Lower position</p> <p>1</p>	<p>Dopo avere allineato entrambi i deragliatori, procedere con la regolazione della vite di fine corsa.</p> <p>Ci sono 2 viti, una per la regolazione del fine corsa superiore e una per la regolazione del fine corsa inferiore.</p>	
 <p>2</p>	<p>Regolazione del fine corsa superiore:</p> <p>Per regolare il fine corsa superiore, spostare il deragliatore posteriore sul pignone più grande.</p> <p>Quindi stringere la vite più esterna fino a quando tocca la fermata interna. Svitare la vite di fine corsa di mezzo giro.</p>	
 <p>3</p>	<p>Regolazione del fine corsa inferiore:</p> <p>Per regolare il fine corsa inferiore, spostare il deragliatore posteriore sul pignone più piccolo. Quindi stringere la vite di fine corsa più interna fino a quando tocca la fermata interna. Svitare la vite di fine corsa di mezzo giro.</p>	

CONSIGLI

Non stringere la vite di fine corsa contro la sua fermata. Stringere può ridurre le prestazioni o danneggiare gli interni del deragliatore posteriore.

Regolazione della vite B-tension

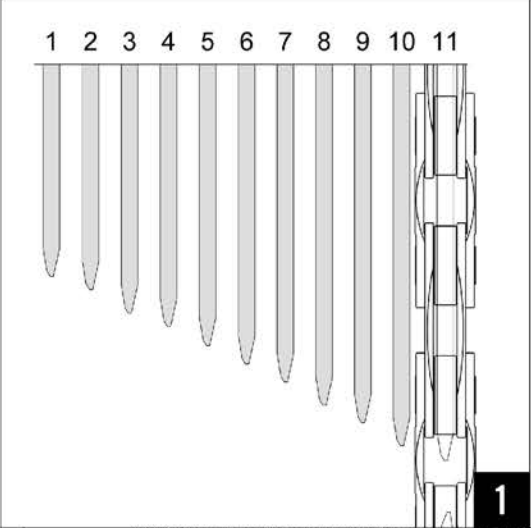
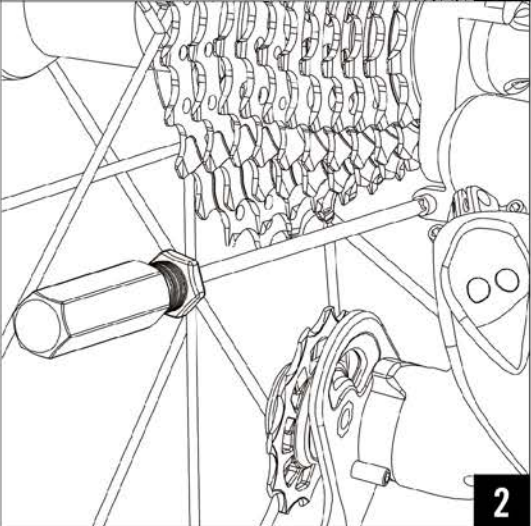
	<p>Spostare il deragliatore posteriore sul pignone più grande.</p>	
	<p>Regolazioni: Girare la vite in senso orario: Per incrementare lo spazio tra la puleggia e il pignone. Girare la vite in senso anti-orario: Per diminuire lo spazio tra la puleggia e il pignone.</p>	

CONSIGLI

1. La regolazione della vite B-tension dev'essere svolta dopo le regolazioni dei deragliatori e della vite di fine corsa. La regolazione della vite B-tension serve per ottimizzare la distanza tra la puleggia superiore e i pignoni della cassetta.
2. Per una cambiata ottimale, spostare la puleggia il più vicino possibile al pignone senza fare contatto.
3. Quando la vite B-tension è settata, controllate che il deragliatore posteriore sia funzionante e regolato. Se il deragliatore posteriore ha bisogno di regolazioni, ripetere il processo.

Batteria



Nomi dei componenti

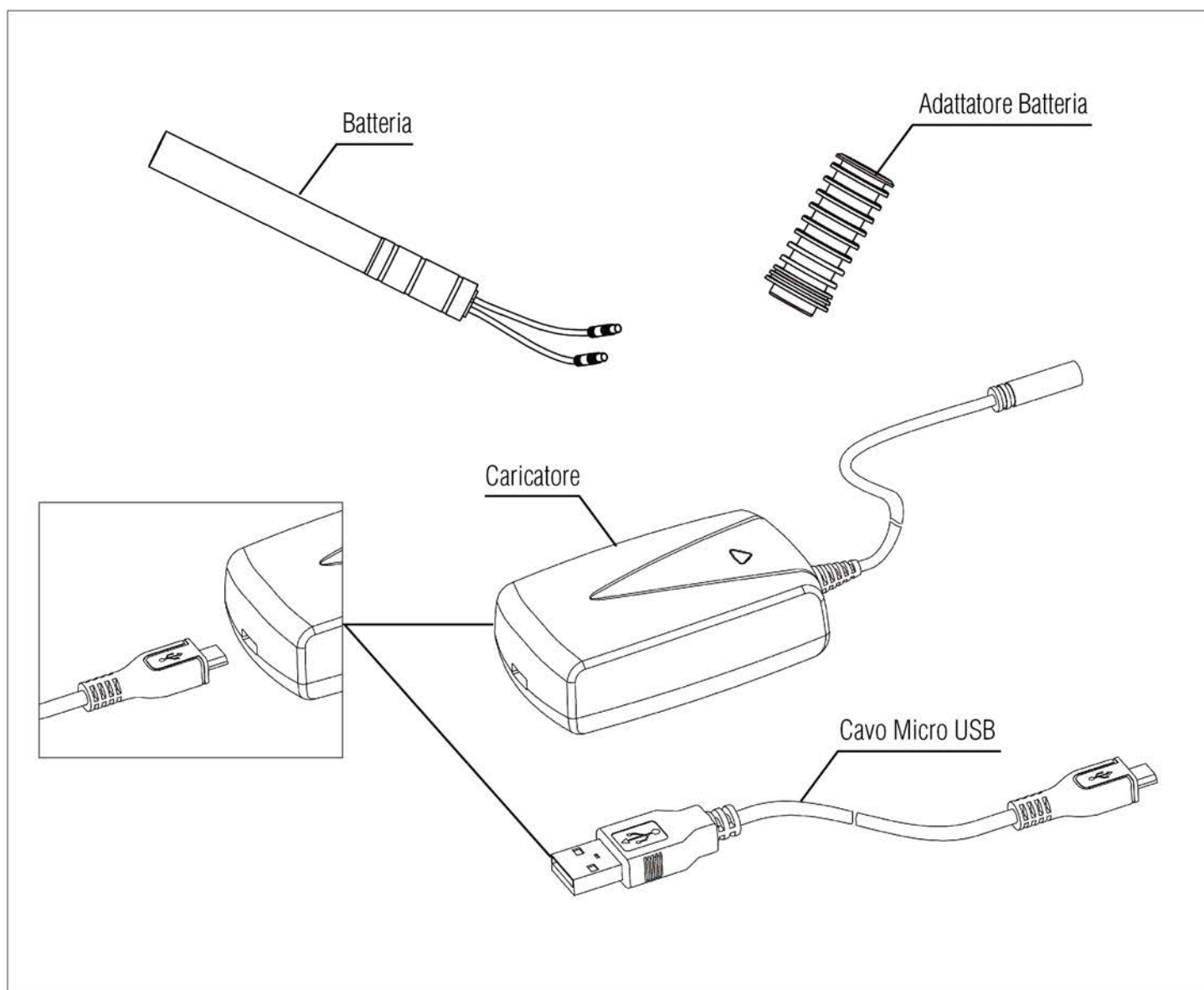

Diagnostica della batteria

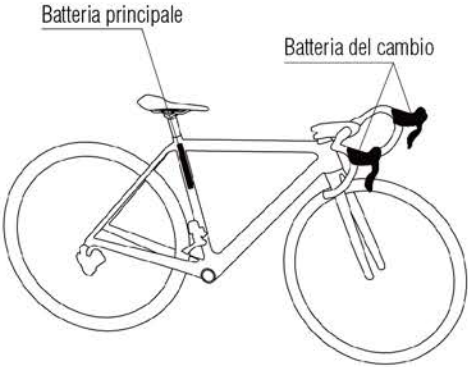
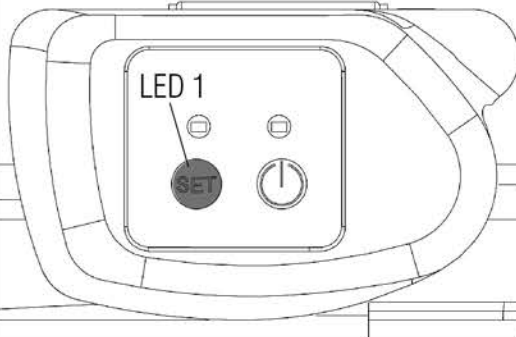
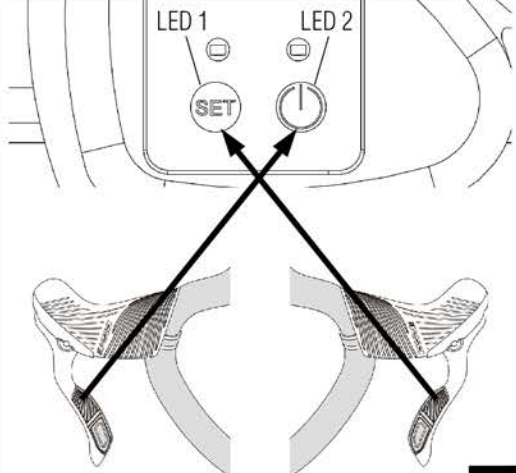
 <p>Batteria principale</p> <p>Batteria del cambio</p> <p>1</p>	<p>Il gruppo K-Force WE utilizza 3 batterie. La batteria principale è collegata ai deragliatori anteriore e posteriore. Entrambe le leve del cambio sono azionate da una batteria a bottone CR2032.</p>	
 <p>LED 1</p> <p>2</p>	<p>Batteria principale</p> <p>Quando il gruppo WE è acceso, il LED 1 sull'unità di controllo principale lampeggerà ogni 3 secondi (regolabile tramite la App We Dashboard). Il livello della batteria principale è indicato dai seguenti codici LED del colore.</p>	
 <p>LED 1</p> <p>LED 2</p> <p>3</p>	<p>Batteria del cambio</p> <p>Le batterie del cambio sono a bottone CR2032 e non sono ricaricabili. Quando il livello della batteria è basso, devono essere sostituite. Non è necessario rimpiazzare entrambe le batterie nello stesso momento se una delle due non ha un livello basso di carica. Ogni volta che un bottone di cambio è pigiato, il corrispondente LED lampeggerà sul controller principale. Il LED 1 lampeggia per il cambio destro, il LED 2 lampeggia per il cambio sinistro. Il colore del LED è relazionato al livello della batteria.</p>	

CONSIGLI

COLORE LED LIVELLO DELLA BATTERIA

AZIONE

	77-100%	livello della batteria alto, non è necessaria alcuna azione.
	23-77%	il livello della batteria è OK.
	0-23%	Rimpiazzare la batteria il prima possibile.
	0%	Rimpiazzare la batteria immediatamente. Il cambio smetterà di funzionare.

COME SI FA A CARICARE

Rimpiazzare la batteria del cambio

 <p>1</p>	<p>Piegare indietro il cappuccio del cambio in modo da esporre il coperchio della batteria.</p>	
 <p>2</p>	<p>Usa un cacciavite Philips per aprire il coperchio della batteria.</p>	
 <p>3</p>	<p>Usa un cacciavite a lama piatta per fare leva e rimuovere il coperchio della batteria.</p>	



CONSIGLI

Controllare che il segnale della batteria sia 7-2.

Continua alla pagina seguente 

COME SI FA A RICARICARE

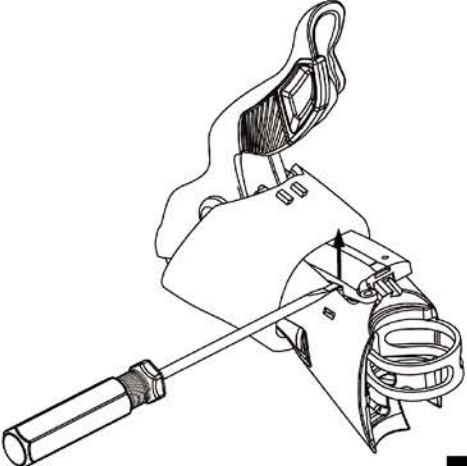
Rimpiazzare la batteria del cambio

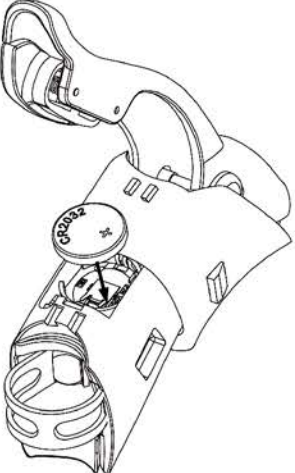

 <p data-bbox="550 672 598 728">4</p>	<p data-bbox="635 230 1356 342">Una volta che il coperchio della batteria è parzialmente aperto, utilizza un cacciavite a lama piatta per inserirsi sotto il coperchio e rimuovere completamente il coperchio dal cambio.</p>	
 <p data-bbox="550 1198 598 1254">5</p>	<p data-bbox="635 757 1037 790">Rimuovere la batteria e rimpiazzarla.</p>	

CONSIGLI

Controllare che il segnale della batteria sia 7-2.

COME SI FA RICARICARE

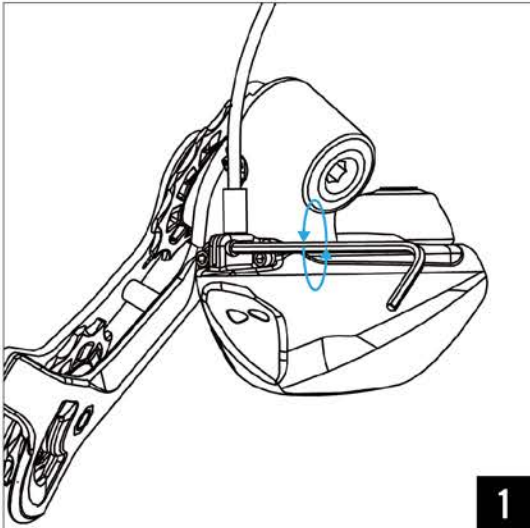
Caricare la batteria principale

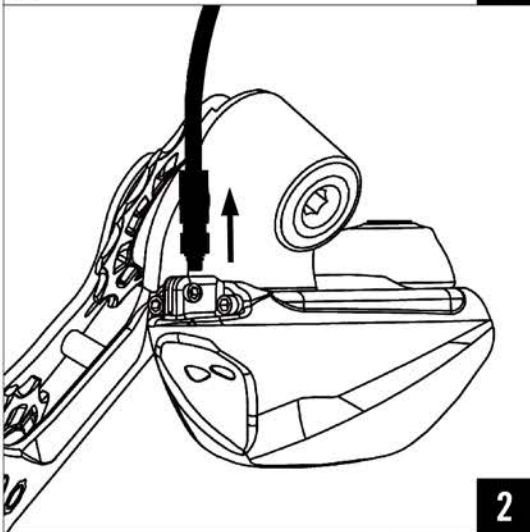
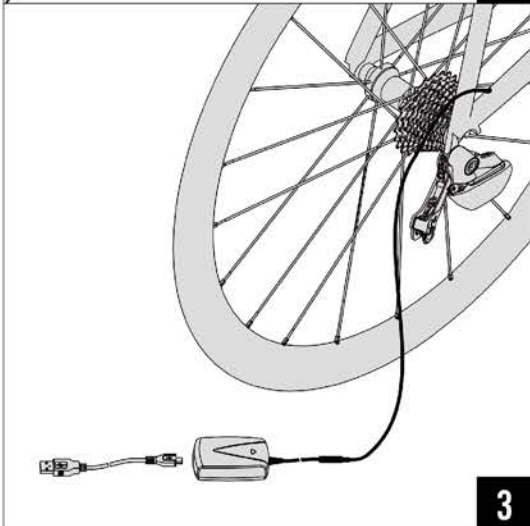
	<p>Utilizza una chiave esagonale da 1.5mm per svitare il morsetto del deragliatore posteriore.</p>	
	<p>Scollegare il cavo dal deragliatore posteriore.</p> <p>Nota: Afferra l'estremità in plastica del cavo. Non tirare solo sul cavo rivestito di gomma.</p>	
	<p>Collega il cavo nel caricatore del WE, dopodiché collegare il caricatore alla presa.</p>	

CONSIGLI

1. Spegni il WE prima di caricare la batteria.
2. Controllare che il segnale della batteria sia 7-2.

COME SI FA A RICARICARE

Caricare la batteria principale

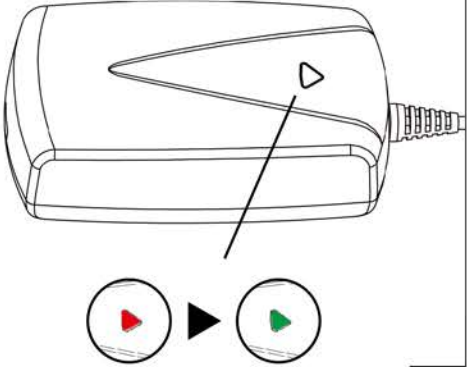
 <p data-bbox="555 678 603 728">4</p>	<p data-bbox="635 230 1294 304">La luce sarà rossa durante la ricarica e diventerà verde una volta che la ricarica sarà completata.</p>	
--	---	--

CONSIGLI

1. Spegni il WE prima di caricare la batteria.
2. Controllare che il segnale della batteria sia 7-2.

Diagnostica

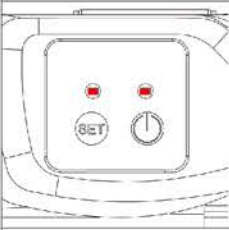
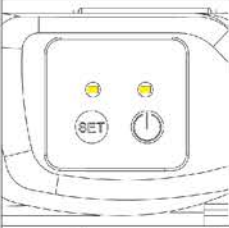
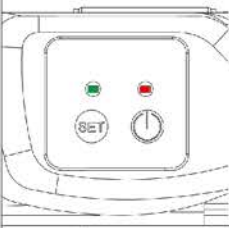
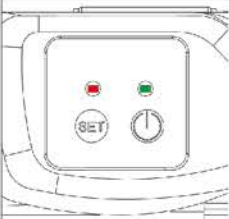

Diagnostica

Azione	Indicazione LED	Problema	Soluzione
	Entrambi i LED sono rossi	Il deragliatore anteriore si è bloccato	<ul style="list-style-type: none"> • Controlla che il deragliatore sia montato correttamente • Controlla il SET
	Entrambi i LED sono gialli	Il deragliatore posteriore si è bloccato	<ul style="list-style-type: none"> • Controlla che il deragliatore sia montato correttamente • Controlla il SET
	Il LED 1 è di colore verde e il LED2 è di colore rosso	Assenza di comunicazione tra i 2 deragliatori	<ul style="list-style-type: none"> • Controlla la connessione di entrambi i deragliatori • Check wires for damage
	Il LED 1 è di colore rosso e il LED 2 è di colore verde	<p>Fallimento di risposta tra il deragliatore posteriore e quello anteriore alla fine della cambiata.</p> <p>Probabile perdita della posizione del deragliatore posteriore.</p>	<ul style="list-style-type: none"> • Controlla che i connettori dei 2 deragliatori siano in comunicazione tra loro • Controlla il SET